

床式銑床 CMB-12PS/IV



機器規格

型號	MODEL	CMB-12PS/IV
工作台尺寸	Table Size	1575x425 mm (62"x16-3/4")
左右行程	Longitudinal Traverse	1200 mm
前後行程	Cross Travel	580 mm
上下行程	Vertical Travel	600 mm
主軸外徑	Quill Diameter	Ø110 mm
主軸行程	Quill Travel	152 mm
主軸自動進刀	Quill Feeds	0.04 , 0.08 , 0.15mm/REV
主軸斜度	Spindle Taper	NT#40
主軸馬達	Spindle Motor	5.5kW (7.5HP)
主軸轉速(適PS型)	Spindle Speeds-R.P.M (Pulley step)	50Hz 55-2580 /min (10速)
		60Hz 60-3000 /min (10速)
主軸轉速(適MV型)	Spindle Speeds-R.P.M (Variable speed)	50Hz 55-3550 /min (無段)
		60Hz 70-4300 /min (無段)
主軸轉速(適IV型)	Spindle Speeds-R.P.M (Variable speed)	4P 140-3650 /min (無段)
		8P 55-1115 /min (無段)
三軸馬達/進刀速度	3 Axes motor/ Feed Speed	X,Y 軸 1HP / 28-1100 mm/min
		Z軸 1.2HP / 18-788 mm/min
淨重	Net Weight	3300kg

CMB-12PS/IV 外型尺寸圖

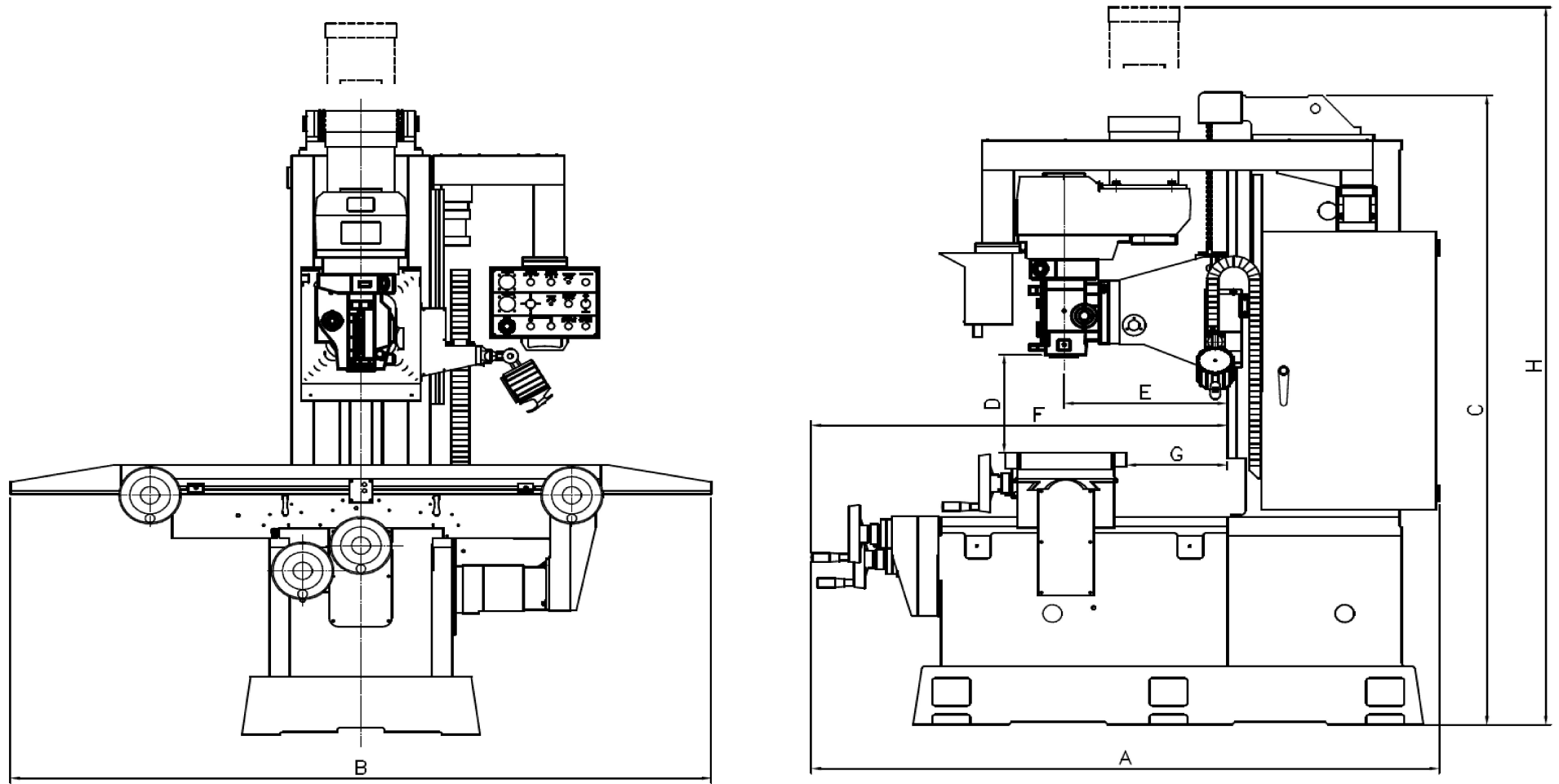

機種	A	B	C	D	E	F	G	H
CMB-10	1950	MAX 3410	2170	MAX 700	520	1200	MAX 552	2600
		MIN 2360		MIN 100			MIN 52	
CMB-12	2050	MAX 3690	2150	MAX 700	600	1300	MAX 600	2680
		MIN 2490		MIN 100			MIN 20	